

TERMÓMETROS BIMETÁLICOS

INTRODUCCIÓN

Los termómetros bimetalicos muestran la magnitud de la temperatura por medio de la aguja y la escala en la carátula, esta aguja se desplaza a lo largo de la escala al enrollarse o desenrollarse el bimetel localizado en el vástago.

La caja herméticamente sellada ofrece protección al medio ambiente y al polvo, eliminando los problemas creados por la entrada de humedad a la caja; cuenta con ajuste externo a cero en la parte posterior de la caja. La longitud estándar del vástago puede ser de 2.5" hasta 36". Cuentan con conexión de ángulo variable.

APLICACIONES

Los termómetros **ETSA** están diseñados y fabricados para cumplir con las normas NMX-CH-70-1993-SCFI y ASME B40.200 grado A. Son empleados en aplicaciones industriales como hornos, termopermutadores, esterilizadores, aplicaciones en industria alimenticia en general y aplicaciones comerciales, etc.



CARACTERÍSTICAS GENERALES

Caja y bisel:	En acero inoxidable 304, bisel tipo bayoneta con cierre hermético.
Vástago y conexión:	Ø1/4" en acero inoxidable 316L totalmente soldado a la conexión de 1/2" NPT, opcional en acero inoxidable 304.
Carátula:	Aluminio anodizado en color blanco caracteres negros de 3" y 5".
Exactitud:	1% de la escala total (ASME B40.200 grado A).
Puntero:	Aluminio anodizado negro estándar.
Ajuste:	Externo en la parte posterior de la caja.
Ventana:	Vidrio estándar para servicio pesado Opcional en cristal inastillable o acrílico.
Empaque:	Silicón.

DIMENSIONES

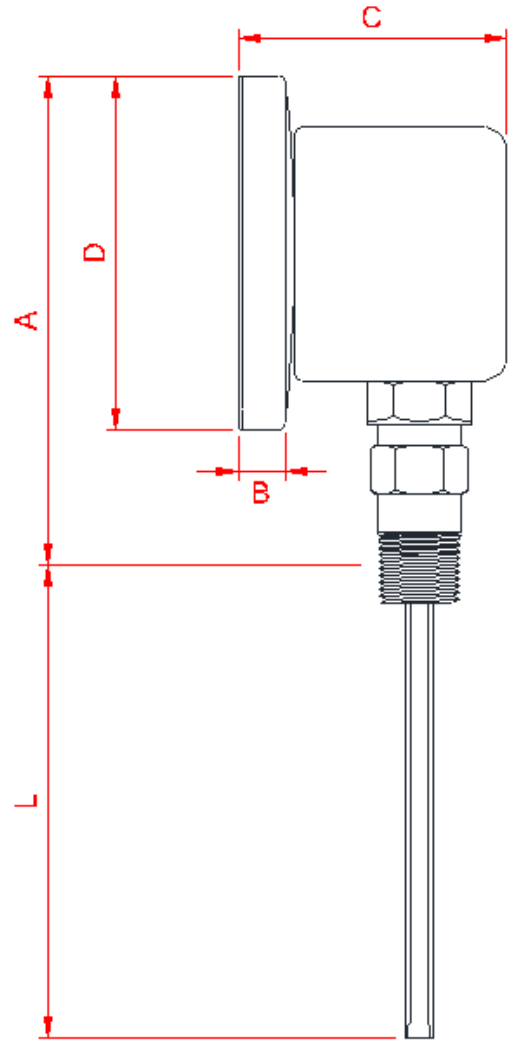
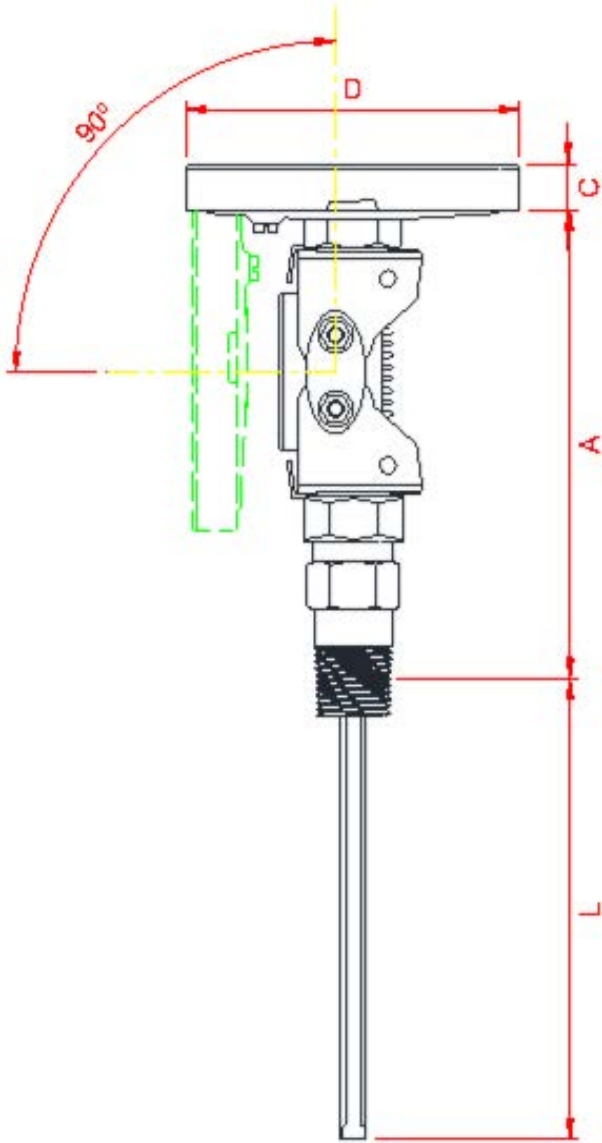

A	C	D
3 1/2"	11/16"	3 5/16"
3 1/2"	5/8"	5 1/8"

A	B	C	D
6 3/8"	3/8"	2"	5"

Codificación de termómetros bimetalicos					
Numero de parte					
MATERIAL	Conexión	Caratula	Longitud vastago	Rango	Opciones
Vastago	V	5	120	0-150° C	D.F.
BI 2 2 316 S.S.	V P Posterior L Con bloqueo a 90° V Angulo variable A Posterior lleno de liquido B con bloqueo a 90° lleno de liquido C Angulo variable lleno de liquido F Tipo frente solido Angulo variable (solo de 5") S Tipo frente solido Posterior (solo de 5") E Frente solido angulo variable lleno de liquido (solo de 5")	3 3" 5 5" 6 6" 8 8,5" 12 12"	025 2-1/2" 040 4" 060 6" 090 9" 120 12" 150 15" 180 18" 240 24" xxx Otro (in)	C0/F0 0-50°C/30-120°F C1/F1 -50-50°C/-60-120°F C2/F2 0-100°C/30-210°F C3/F3 -30-120°C/-20-250°F C4/F4 -50-100°C/-60-210°F C5/F5 0-150°C/30-300°F C6/F6 0-200°C/30-390°F C7/F7 0-300°C/30-570°F C8/F8 100-400°C/210-750°F C9/F9 100-500°C/210-930°F CA/FA 50-450°C/120-840°F CB/FB 0-120°C/30-250°F CC/FC -10-100°C/15-210°F CD/FD 50-500°C/120-930°F CE/DE -10-110°C/15-230°F CF/FE 0-400°C/30-750°F CG/FG 0-250°C/30-490°F CJ/FJ 0-350°C/30-660°F CK/FK -20-120°C/-5-250°F CL/FL -20-150°C/-5-300°F CM/FM -10-50°C/15-120°F CN/LN -30-30°C/-20-90°F CP/FP -10-115°C/15-240°F CO/FQ -20-50°C/-5-120°F CR/FR 0-500°C/30-930°F CS/FS 0-70°C/30-150°F CT/FT 0-160°C/30-350°F CU/FU 10-150°C/50-300°F CV/FV 0-60°C/30-140°F CW/FW -50-500°C/-60-930°F CX/FX 50-150°C/120-300°F CY/FY -20-100°C/-5-210°F D1/G1 0-80°C/30-180°F D2/G2 -15-90°C/0-200°F D3/G3 -20-40°C/-5-105°F D4/G4 -20-60°C/-5-140°F D5/G5 -20-160°C/-5-350°F D6/G6 -20-180°C/-5-360°F D7/G7 -25-25°C/-10-80°F D8/G8 -30-50°C/-20-120°F D9/G9 -30-70°C/-20-160°F DA/GA -30-170°C/-20-340°F DB/GB -40-40°C/-40-100°F DC/GC -40-60°C/-40-140°F DD/GD -40-100°C/-40-210°F DE/GE -40-70°C/-40-160°F DF/GF -70-70°C/-100-150°F DG/GG -80-120°C/-110-250°F DH/GH 20-120°C/70-250°F DI/GI 30-130°C/90-270°F DK/GK 30-240°C/90-460°F	B Escala interna en rojo y externa en negro C Tag en S.S. (2x1) D Tag en S.S. (4x2) E Ventana acrilico temperatura F Cristal inastillable (Excepto 3") G Caratula con logotipo o rango especial H Caratula Luminiscente temp? K conexión especial N caratula semaforizada O SUREX
(*) Caja Paul Kuppel 4.5" x 17mm lleno de silicon DC200 10 cst (**) Caja Paul Kuppel 4.5" x 45mm Nota1: En los rangos que esten por debajo de -20° se verificara el funcionamiento con hielo seco					